

**Special Disclaimer:**  
While information of this manual has been rigorously checked and reviewed, we still cannot rule out the possibility of spelling mistakes and technical negligence and/or errors. Such negligence and/or errors will be corrected in the updated version(s) without further notice. The intellectual property of this manual belongs to our company, and no organization or individual is allowed to change the content.

# USER MANUAL

## Paper Shredder

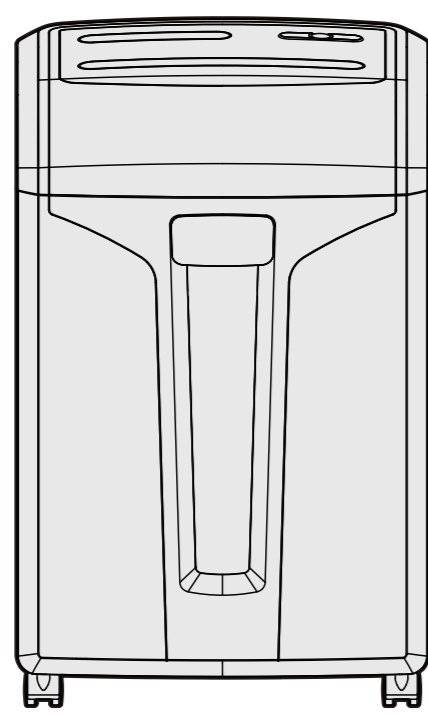

No.14400

### CERTIFICATE

Inspector: \_\_\_\_\_

Date of Manufacture: \_\_\_\_\_

**DELI GROUP CO., LTD.**  
301 Xuxiake Ave. Ningxia County  
Ningbo 355002 China Made in China  
info@deli.com www.deliworld.com

**KEEP FOR FUTURE USE**  
Version: 10  
Date: 10-2019

Thank you for purchasing our product. This shredder is suitable for personal as well as office department use. We believe the shredding capabilities and confidentiality level of this series of shredders will enable you to dispose your documents in a more efficient manner. Please read this manual carefully before use, in order to facilitate proper use of this product, as well as to prevent damage to people and property.

**The Table of Toxic And Hazardous Substances/Elements And Their Content**

Part name	Lead (Pb)	Mercury (Hg)	Cadmium (Cd)	Hexavalent Chromium (Cr)	Polybrominated Biphenyls (PBB)	Polybrominated Diphenyl Ether (PBDE)
Household	○	○	○	○	○	○
Wastebasket	○	○	○	○	○	○
Motor	×	○	○	○	○	○
Cover	○	○	○	○	○	○
Cables	×	○	○	○	○	○
Circuit board	×	○	○	○	○	○
Frame	○	○	○	○	○	○
Packaging material	○	○	○	○	○	○

This Table is prepared in accordance with the provisions of SJ/T11364. ○ indicates that this toxic or hazardous substance contained in all of the homogeneous materials for this part is below the limit requirement in GB/T 26572. × indicates that this toxic or hazardous substance contained in at least one of the homogeneous materials used for this part is above the limit requirement in GB/T26572 (due to technical or economic reasons, these toxic or hazardous substances cannot be replaced or reduced for now).

### 1. Warnings And Precautions

- Place the shredder on a flat and level surface, to avoid from malfunction caused by tipping over.
- Warning! Do not disassemble, modify or repair the machine by yourself in any way, to avoid electric shock or accidental injury.
- Warning! Do not touch the plug with wet hands, to avoid electric shock or accidental injury.

- Warning! Do not unplug and turn off the shredder when discarding the shredded objects, moving or not using the equipment for a while, to avoid a fire or electric shock.
- Warning! Do not splash water onto the machine to avoid a fire or electric shock.

- Do not use this equipment next to a heater or air conditioner, in a high temperature and humidity, or dusty place, to avoid a fire or electric shock.

- Do not shred papers, copy papers, fabrics or plastic films, to avoid equipment failure.

- Warning! Do not damage or process the power cord or place objects on the power cord, to avoid a fire or electric shock.

- In case of smoke, odor or other abnormal conditions, please turn off the power switch immediately and stop using to avoid a fire or electric shock.

- Do not use the laminator if the machine or power cord is damaged, to avoid a fire or electric shock.

- Warning! Do not let children use this shredder to avoid accidental injury. (This equipment is installed with sharp blades.)

- Warning! Do not touch the blades in the feed and shredded outlet slots. (If it is accidentally entangled, press and hold the "Reverse" button to remove the object.)

- Warning! Please do not allow your hair to get pulled into the feed slot. (If it is accidentally entangled, press and hold the "Reverse" button to remove the object.)

- Do not spray any flammable gases into the equipment to avoid a fire.

### 2. Packing List

Please check the intact of equipment and inventory all accessories. Please contact the dealer for any defect and/or missing of accessory.

#	Name	Quantity	Remark
1	Paper Shredder	1x	
2	User Manual	1x	
3	Caster Wheel	4x	Put in the wastebasket

### 3. Product Specification

Product number	14400
Power supply	AC220V/50Hz
Rated power(W)	270
Rated voltage	220V/50Hz
Shred capacity	4x42
Sheet size (mm)	216
Shredding capacity (kg, A4 sheet)	10
Shredding speed (r/min)	42
Paper feed slot width(mm)	280
CD slot feed slot width(mm)	92
Wastebasket capacity(L)	20
Product dimensions (mm)	300x240x160
Net weight(kg)	1.80
Net shipping weight(kg)	3.12
Continuous run time (min)	120

\*Test data from Deli lab, changes of the test environment and tools may cause deviations.

### 4. Maintenance

- Unplug the power cord prior to maintenance.
  - Maintenance is limited to the cleaning of external parts only.
  - When cleaning the external parts, caution must be taken not to drip any water droplets into the interior of the shredder.
- Note: When cleaning the outer casing of the shredder, please gently wipe with a soft cloth slightly dampened with soapy water or detergent. Caution not to let the cloth enter into the feed slot, and do not use solvents such as gasoline, benzene, paint thinner and detergent.

### 5. Product Diagram

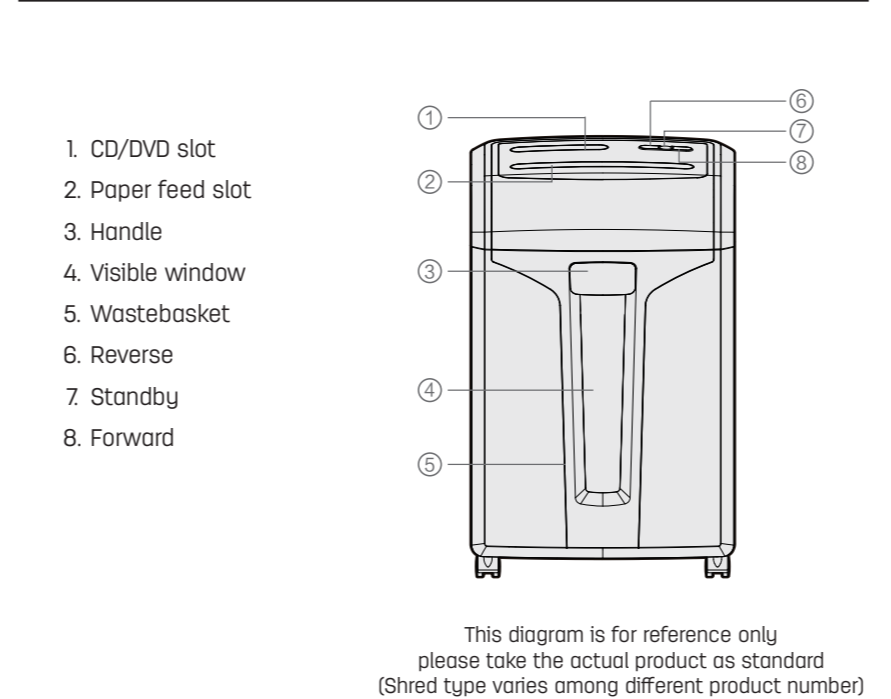

This diagram is for reference only please take the actual product as standard (Shred type varies among different product number)

### 6. Step-by-step Instructions

- Switch on the 220V power supply in accordance with the voltage specifications of your equipment.
- Press the power switch button "-" on the back of the shredder, and then press the "Standby" button, the indicator will turn green (blue), which means you may start to use the shredder. The shredder will stop the shredding process automatically till you activate the next shredding operation. Upon the completion of shredding operation, please press the "Standby" switch button to turn off the unit.

- If you want to stop the file being shredded, press the manual eject switch "Reverse" button, the shredder will immediately reverse and eject your file.
- If a "jam" condition occurs due to excessive amount of paper, the red indicator will prompt the status, and automatically reverse to eject the jammed paper and stop the operation automatically. Once you take out the jammed paper, the indicator will turn green (blue) again and will be automatically reactivated by the next shredding operation. If the shredder fails to eject the paper automatically, press the manual "Reverse" button to eject the excess paper. If the jammed paper is too short to be removed by hand, you can also use the "Forward" button to break the paper to clear the jamming.
- The indicator will flash when the wastebasket is full and normal shredding function will be disabled. The shredder will be reactivated after emptying the wastebasket.
- Shredding excessive amount of paper will result in overheated motor issue, and the shredder will stop automatically, (which is the uniquely designed automatic protection function to protect the motor from overheating). After the automatic shutdown, the shredder will resume working after around one hour cool down period.

### 7. Troubleshooting

Problem	Potential causes	Solution
The equipment is not functioning	The plug is not plugged in, no power	Push the plug into the socket thoroughly
	Voltage of the power is too low	Provide rote working voltage
	The wastebasket has not been pushed into the predetermined position	Push the wastebasket into the predetermined position
	The equipment is overheated and entered into protection mode due to prolonged use	Wait for a while till the equipment is cooled down
	Paper is too thin or too soft	Add a thicker paper or fold the paper multiple time to increase the thickness
The shredder motor will not stop running	The wastebasket bucket is full	Clean the wastebasket
	Overload issue has not been resolved	Reduce the paper of paper and reload the paper into the feed slot
The shredder is stalled	Paper jam	Press the "Reverse" button to eject the jammed paper
	The feed slot is covered with paper dust and other foreign matter	Clean up the feed slot area
Operating noise is too loud	Equipment has been put on hollow or unlevel floor	Adjust the placement of the machine

Note: If there is a malfunction condition that can't be troubleshoot through the above method, please stop using the shredder immediately, unplug the power cord and notify the local service unit for service, please don't attempt to disassemble the unit by yourself!

### 8. Recycling

Be sure to send used and waste electronics and packaging materials to a special recycling site to prevent uncontrolled waste disposal and facilitate material recycling.

Cảm ơn bạn đã mua sản phẩm của chúng tôi, các sản phẩm này được thiết kế để sử dụng cho văn phòng, cá nhân và phòng ban. Chúng tôi tin rằng khả năng tiêu hủy và tinh bảo mật của loại máy này rất hiệu quả sẽ khiến bạn cảm thấy thoải mái và thuận tiện khi xử lý tài liệu. Để sử dụng sản phẩm đúng cách và ngăn ngừa gây thiệt hại lớn nhất cho tài sản của bạn, hãy đọc kỹ hướng dẫn trước khi sử dụng.

**Tên gọi và hàm lượng chất có hại trong sản phẩm**

Tên bộ phận	Chì (Pb)	Thủy ngân (Hg)	Cadmium (Cd)	Chrom hexa va trị (Cr)	Polybrominated Biphenyls (PBB)	Polybrominated Diphenyl Ether (PBDE)
Văn phòng	○	○	○	○	○	○
Thùng đựng giấy	○	○	○	○	○	○
Động cơ	×	○	○	○	○	○
Cáp điện	×	○	○	○	○	○
Người liên hệ	×	○	○	○	○	○
Điện mạch	×	○	○	○	○	○
Điện trở in	○	○	○	○	○	○
Chất dẻo khác	○	○	○	○	○	○

Bảng này được trình bày theo quy định SJ / T11364. ○ Chỉ thị về tất cả chất độc hại trong và/hoặc đầu thấp hơn giới hạn theo chuẩn GB/T 26572. × Chỉ thị về ít nhất có một loại chất độc hại trong và/hoặc đầu cao hơn giới hạn theo chuẩn GB/T 26572 (Vị giới hạn công nghệ kỹ thuật hoặc kinh tế, làm thời không thay thế hay giảm bớt được hàm lượng của những chất độc hại này)

### 1. Hướng máy cảnh báo cần chú ý

- Đặt thiết bị ở nơi ổn định, chú ý không để bị đổ. (Để tránh sự cố của máy dẫn đến không thể sử dụng bình thường.)
- NGUY HIỂM, không tháo rời, sửa đổi hoặc sửa chữa máy bằng bất kỳ phương tiện nào (để tránh gây ra điện giật hoặc thương tích do tai nạn.)
- NGUY HIỂM, không dùng phích cắm điện khi tay đang ướt. (Để tránh gây ra điện giật hoặc thương tích do tai nạn.)

- Khi đổ mảnh vụn, di chuyển hoặc không sử dụng máy trong một thời gian, vui lòng tắt phích cắm và tắt nguồn (để tránh gây cháy hoặc điện giật.)
- Không đổ nước vào thiết bị. (Để tránh gây cháy hoặc điện giật.)
- Không sử dụng máy gần máy sấy hoặc đầu hỏa, những nơi nhiệt độ cao, ổ cắm cao, nơi nhiều (để tránh gây cháy nổ hoặc bị điện giật)

- Không cho băng dính, giấy carbon, vải, màng nhựa, vv... vào máy. (Để tránh hỏng máy.)

- NGUY HIỂM, không làm hỏng nơi dây nguồn và không đặt vật nặng lên dây. (Để tránh gây cháy hoặc điện giật.)

- Trong trường hợp có tình huống bất thường như bốc khói hoặc mùi lạ, hãy tắt nguồn ngay lập tức và ngừng sử dụng để tránh gây cháy hoặc điện giật.)

- Không sử dụng nếu thân máy hoặc dây nguồn bị hỏng. (Để tránh gây cháy hoặc điện giật.)

- Ngay hôm, đừng để trẻ em sử dụng. (Có một lưỡi dao bên trong máy để tránh chấn thương.)

- NGUY HIỂM, không dùng tay chạm vào phần lưỡi dao ở cửa vào hoặc cửa ra giấy. (Có một lưỡi dao bên trong máy để tránh chấn thương.)

- Ngay hôm, không được để cả vật, văng củ, tay áo, vv... cuốn vào lỗ hút giấy. (Nếu bị v bị cuốn vào, hãy nhấn và giữ nút "R" để nhả ra.)

- GUY HIỂM, đừng để tóc bị cuốn vào lỗ hút giấy. (Nếu bị v bị cuốn vào, hãy nhấn và giữ nút "R" để nhả ra.)

- Không để ghim, kẹp giấy, vv... vào khe hút giấy. (Nếu bị v bị cuốn vào, hãy nhấn và giữ nút "R" để nhả ra.)

- Không thổi khí để cháy vào máy. (Để tránh gây cháy.)

### 2. Danh sách đính kèm

Sau khi mở hộp, kiểm tra xem bộ ngoài của sản phẩm có còn nguyên vẹn không và đảm bảo tất cả các phụ kiện. Nếu có bất kỳ khuyết thiếu, xin vui lòng liên hệ với nhà sản xuất!

STT	Tên sản phẩm	Số lượng	Chú thích
1	Máy hủy tài liệu	1 máy	
2	Sách hướng dẫn	1 quyển	
3	Bánh xe	4 chiếc	Đặt trong thùng đựng giấy

### 3. Quy cách sản phẩm

Mã hàng	14400
Nguồn gốc xuất xứ	AC220V/50Hz
Công suất định mức (W)	270
Loại bộ hủy	4x42mm
Hiệu suất tiêu thụ (W)	442
Giá trị điện áp	220V/50Hz
Khả năng tiêu thụ (kg, A4 sheet)	10
Chiều rộng khay (mm)	280
Độ sâu khay (mm)	42
Chiều rộng khay (mm)	280
Chiều sâu khay (mm)	160
Khả năng xử lý (kg)	10
Khả năng xử lý (mm)	160
Thời gian hoạt động liên tục (min)	120

\*Số liệu thực nghiệm do phòng thí nghiệm Deli đưa ra, sự thay đổi của môi trường và công cụ thực nghiệm có thể sẽ dẫn đến kết quả có sự chênh lệch.

### 4. Phương pháp bảo trì

- Phải tắt phích cắm điện trước khi bảo trì.
  - Bảo trì phải trong việc làm sạch các bộ phận bên ngoài của máy.
  - Khi xử lý chất bẩn ngoài, cần thận trọng các giọt nước nhỏ giọt vào máy.
- LƯU Ý: Khi lau chùi vỏ máy, hãy lau khô ngay lập tức và lau khô trong và phòng tình hư hoặc chất tẩy rửa nhẹ nhàng lau sạch, lau và lau không được trở vào công cụ tài liệu và không thể sử dụng các dụng cụ như súng phun, benzen, dung dịch khử nhiễm pha loãng và bột khô bụi.

### 2. Daftar Kemasan

Setelah membongkar kotak/perhatikan kelengkapan produk/tingkatkan semua aksesories/jika ada kerusakan segera hubungi dealer

Number	Nama	Jumlah	Keterangan
1	Shredder	1set	
2	Instruksi manual	1buku	
3	Caster	4pcs	Ditempatkan dalam ember

### 3. Spesifikasi Produk

No. Barang	14400
Merk dan Asal	AC220V/50Hz
Rated Power (W)	270
Rated Voltage	220V/50Hz
Shred Capacity	4x42
Sheet Size (mm)	216
Shredding Capacity (kg, A4 sheet)	10
Shredding Speed (r/min)	42
Paper Feed Slot Width (mm)	280
CD Slot Feed Slot Width (mm)	92
Wastebasket Capacity (L)	20
Product Dimensions (mm)	300x240x160
Net Weight (kg)	1.80
Net Shipping Weight (kg)	3.12
Continuous Run Time (min)	120

\*Data uji diperoleh dari laboratorium Deli, dan perubahan dalam lingkungan dan alat uji dapat menyebabkan penyimpangan dalam hasil.

### 4. Cara Perawatan

- Cabut steker listrik.
  - Hangus bersihkan bagian luar mesin saja.
  - Saat membersihkan bagian luar hot-hoti or jangan memetes ke mesin.
- Catatan:  
Saat membersihkan seluruh luar mesin, menggunakan kain lembut dengan kain lembut yang dibasahi dengan air sabun lembut atau deterjen. Perhatikan bahwa kain tidak boleh jatuh ke port pemasok kertas, dan jangan gunakan pelatuk organik seperti benzin, thinner, dan deterjen.

### 5. Struktur & Nama Bagian Produk

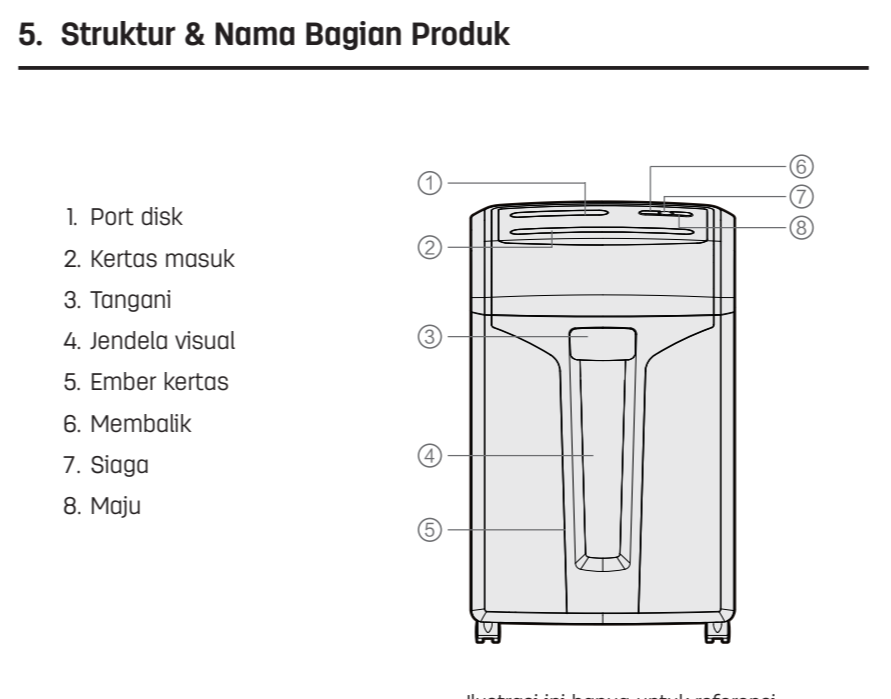

Bustansi lini hargua untuk referensi (nama item yang berbeda memiliki bentuk yang berbeda)

### 6. Instruksi Untuk Digunakan

- Nyalakan catu daya 220V terhadap spesifikasi voltase mesin Anda.
- Tekan tombol kembali "-", lalu tekan tombol sakelar "Stop" terengah, lampu indikator menjadi hijau (biru), maka kertas penguncian kertas dapat dimulail. Setelah dimulail, kertas penguncian akan otomatis akan memunculkan kertas rebek berikutnya. Setelah sistem mengunci/kertas, tekan tombol sakelar "Stop" terengah, lalu tekan tombol sakelar balik "R" untuk memulailkan dupa.
- Ketik Anda ingin menghentikan file yang diproses, tekan tombol "Back" dari saklar eject manual dan mesin akan segera membalikkan dan keluar dari file Anda.

- Khi giấy vự tẩy làm chi bị kẹt giấy, đèn báo màu đỏ sẽ nhấp nháy, đồng cơ sẽ tự động tắt ngấm; tại đó thoát giấy, sau đó tự động dừng máy. Sau khi bạn lấy giấy ra, đèn báo sẽ chuyển sang màu xanh lục (sắc trời) một lần nữa, đợi hãy tải liệu tiếp theo, nếu máy không tự động đẩy giấy ra, nhấn nút "R" công tắc nhả tài liệu công để thoát giấy thừa. Nếu giấy bị kẹt ngay không thể gỡ bỏ bằng tay, bạn cũng có thể nhấn liên tục nút "R" công tắc nhả tài liệu công để hủy trạng giấy và loại bỏ hoàn toàn giấy kẹt.
- Khi giấy đẩy thẳng đến báo hiệu sẽ nhấp máy cảnh báo, chức năng cắt tài liệu mức định sẽ bị khóa, để ra vận giấy, máy móc sẽ khôi phục và vận hành bình thường.
- Lượng giấy vận liên tục trong máy sẽ khiến nhiệt độ đồng cơ quá cao và máy hủy tài liệu sẽ tự động ngừng hoạt động (đây là chức năng bảo vệ tự động quá tải được cài đặt để cắt đứt cho đồng cơ). Sau khi tự động tắt, máy có thể hoạt động lại sau khi tắt gian chờ (khoảng 1h).

### 5. Kết cấu hình dạng sản phẩm và tên gọi



Hình chi mang hình minh họa Chỉ liệt kê một bộ phận thuộc vào thực tế (mã hàng khác nhau có hình dạng khác nhau)

### 6. Hướng dẫn sử dụng

- Kết nối nguồn điện 220V so với thông số kỹ thuật điện áp của máy.
- Nhấn nút "-" công tắc nguồn đồng sau máy, ấn tiếp công tắc "chờ đợi" ở phía, đèn báo sẽ bật màu xanh lục (sắc trời) một lần nữa, chờ để bắt đầu hủy tài liệu, sau khi hoàn tất sẽ tự động tắt trạng chờ để bắt đầu hủy tiếp theo. Khi bạn sử dụng xong, hãy nhấn nút công tắc "chờ đợi" để thoát giấy. Đèn báo nháy "R" công tắc nguồn đồng sau máy sẽ tắt ngấm.
- Khi bạn muốn dừng hủy tài liệu khi đang hủy, nhấn nút "R" công tắc nhả tài liệu công, máy sẽ tắt báo nhả tài liệu ra.

### 7. Phân tích và loại bỏ bộ phận có thương hại

Sự cố	Phân tích nguyên nhân	Phương pháp loại bỏ
Máy không hoạt động	Phích cắm không cắm chặt, không có điện	Cắm chặt phích cắm
	Điện áp cấp quá thấp	Cung cấp điện áp hoạt động định mức
	Thùng đựng giấy không được đẩy vào vị trí định	Đẩy ra thùng giấy
	Giấy quá mỏng hoặc quá mềm	Thêm thêm 1 trang giấy không mỏng hoặc gấp giấy làm nhiều lần
	Thùng đựng giấy đầy	Đổ rác trong thùng
Kẹt máy	Phi tài quá tải không thể bỏ bỏ	Giảm số lượng giấy hủy, và chờ ra vào lần tiếp
	Kẹt giấy	Chọn nút "R" để thoát giấy thừa
Máy chuyển động không ngừng	Khe hủy có giấy rác hoặc bị kẹt	Xả lý sạch
	Sản nhà rỗng hoặc máy không cân bằng	Điều chỉnh lại máy

Lưu ý: Khi không thể xử lý tình trạng lỗi của máy theo phương pháp trên, vui lòng ngừng sử dụng ngay và chỉ nguồn điện, thông báo cho đơn vị dịch vụ để phương của công ty để xử lý và không báo lại.

### 8. Thu hồi tài chế

Hãy chắc chắn vận chuyển các thiết bị điện tử và vật liệu không giấy đã sử dụng đến một điểm thu gom chuyên dụng để ngăn chặn chất thải không được kiểm soát và giúp tái chế vật liệu.

Terima kasih telah membeli produk kami, yang dirancang untuk penggunaan kantor pribadi dan departemen, kami percaya bahwa kemampuan shredder dan kerahasiaan dari seri shredder ini akan membuat Anda merasa nyaman dan produktif. Untuk menggunakan produk dengan benar dan mencegah kerusakan dan kerusakan properti untuk Anda dan orang lain, gunakan.

**Nama & Konten Zat Berbahaya Dalam Produk**

bagian produk	Timbal (Pb)	Mercuri (Hg)	Kadmium (Cd)	Chrom hexa valen (Cr)	Poli brominasi Diphenyl Ether (PBDE)	Poli brominasi Biphenyl (PBB)
Domes	○	○	○	○	○	○
Motor	×	○	○	○	○	○
Kabel	×	○	○	○	○	○
Papan sirkuit	×	○	○	○	○	○
Resistor in	○	○	○	○	○	○
Material lainnya	○	○	○	○	○	○

Formulir ini disiapkan sesuai dengan ketentuan SJ/T11364. ○ Mengindikasikan semua kandungan zat berbahaya tersebut dibawah ambang batas sesuai ketentuan GB/T 26572. × Mengindikasikan bahan berbahaya terkandung sama dengan bahan yang melebihi ketentuan GB/T 26572 (untuk alasan teknis & ekonomi perubahan bin bisa diperbaiki).

### 1. Peringatan

- Letakkan unit di tempat yang stabil dan tidak bergetar. (Untuk menghindari mesin tergoyah.)
- Bahaya! Jangan membongkar/meremajakan mesin di cara apapun. (Menghindari sengatan listrik.)
- Bahaya! Jangan memasukkan steker listrik di tangan basah. (Untuk menghindari sengatan listrik.)

- Saat menghancurkan,memindahkan,tidak menggunakan mesin mekanis apapun.(Untuk menghindari kebocoran & sengatan listrik.)
- Jangan meuangkan air ke unit. (untuk menghindari kebocoran/sengatan listrik.)
- Jangan menggunakan mesin di dekat mesin uji dipanaskan/d